

INSPIRON™

GUIDE DE CONFIGURATION

Modèle PP19S

Remarques, précautions et avertissements



REMARQUE : Une REMARQUE fournit des informations importantes qui vous aident à mieux utiliser votre ordinateur.



PRÉCAUTION : Une PRÉCAUTION vous avertit d'un risque de dommage matériel ou de perte de données et vous indique comment éviter le problème.



AVERTISSEMENT : Un AVERTISSEMENT indique un risque de dommage matériel, de blessure corporelle ou de mort.

Les informations contenues dans ce document sont sujettes à modification sans préavis.

© 2008–2009 Dell Inc. Tous droits réservés.

Toute reproduction sous quelque forme que ce soit est interdite sans l'autorisation préalable et écrite de Dell, Inc.

Marques utilisées dans ce document : *Dell*, le logo *DELL*, *Inspiron*, *YOURS IS HERE* et *DellConnect* sont des marques de Dell Inc. ; *Intel* est une marque déposée et *Atom* est une marque de Intel Corporation aux Etats-Unis et dans d'autres pays ; *Microsoft*, *Windows*, *Windows Vista* et le logo du bouton Démarrer de *Windows Vista* sont des marques ou des marques déposées de Microsoft Corporation aux Etats-Unis et dans d'autres pays ; *Bluetooth* est une marque déposée appartenant à Bluetooth SIG, Inc. et est utilisée par Dell sous licence ; *SRS Premium Sound*, *SRS* et le symbole (O) sont des marques de SRS Labs, Inc.

Les autres marques et noms de produits pouvant être utilisés dans ce document sont reconnus comme appartenant à leurs propriétaires respectifs. Dell Inc. rejette tout intérêt propriétaire dans les marques et les noms commerciaux autres que les siens.

Avril 2009

N/P W424K

Rév. A01

Table des matières

Installation de votre portable Inspiron™	5	Fonctions sur le socle de l'ordinateur et le clavier	19
Avant de configurer votre ordinateur	5	Gestes de la tablette tactile	21
Branchement de l'adaptateur de CA	6	Réglage de la sensibilité de la tablette tactile	23
Branchement du câble réseau (facultatif)	7	Fonctions d'affichage	24
Appuyez sur le bouton d'alimentation	8	Dépose et repose de la batterie	25
Activation ou désactivation du réseau sans fil (facultatif)	9	Fonctions du logiciel	26
Configuration de Ubuntu®	10	Résolution des incidents.	29
Configuration de Microsoft® Windows®	10	Problèmes de réseau	29
Connexion à l'Internet (facultatif)	10	Problèmes d'alimentation	30
Configuration du tuner TV (la disponibilité dépend des régions)	13	Problèmes de mémoire	32
Utilisation de votre portable Inspiron™	15	Problèmes de blocage et problèmes logiciels	32
Fonctions côté droit	15	Utilisation des outils d'assistance	35
Fonctions côté gauche	17	Dell Support Center	35

Table des matières

Messages système	36	Avant d'appeler	53
Dépanneur des conflits matériels	38	Contacteur Dell	54
Dell Diagnostics	38	Trouver plus d'informations et de	
Restauration de votre système		ressources	55
d'exploitation	41	Caractéristiques.....	58
Restauration du système	41	Index	65
Utilisation de Dell™ PC Restore sous			
Windows XP	43		
Dell Factory Image Restore	45		
Réinstallation du système d'exploitation . . .	47		
Obtention d'aide	49		
Support technique et service clientèle . . .	50		
DellConnect™	50		
Services en ligne	50		
Service d'état des commandes automatisé . . .	51		
Informations sur les produits	52		
Retour d'articles pour réparation sous			
garantie ou avoir	52		

Installation de votre portable Inspiron™

Cette section traite de l'installation de votre portable Inspiron Mini 10.

Avant de configurer votre ordinateur

Pour choisir un emplacement pour votre ordinateur, vérifiez que vous pouvez accéder facilement à une prise secteur, qu'il existe une ventilation suffisante et une surface plane pour poser votre ordinateur.

La limitation de la circulation d'air autour de votre portable Inspiron peut entraîner une surchauffe. Pour éviter la surchauffe, veillez à laisser au moins 10,2 cm (4 po) à l'arrière de l'ordinateur et un minimum de 5,1 cm (2 po) sur tous les autres côtés. Ne placez jamais votre ordinateur dans un espace confiné, par exemple une armoire ou un tiroir quand il est allumé.

 **AVERTISSEMENT** : Ne bloquez pas les entrées d'air de l'ordinateur et n'insérez pas d'objets dedans ; évitez également toute accumulation de poussière. Ne placez pas l'ordinateur Dell™ dans un environnement peu aéré, tel qu'une mallette fermée, lorsque celui-ci fonctionne. Le manque de ventilation risquerait de causer un incendie ou d'endommager l'ordinateur.

 **PRÉCAUTION** : En posant ou en empilant des objets lourds ou aux angles vifs sur l'ordinateur, vous pouvez lui causer des dégâts permanents.

Branchement de l'adaptateur de CA

Branchez l'adaptateur de CA sur l'ordinateur puis branchez-le sur une prise secteur ou une barrette de protection contre les surtensions.

⚠ AVERTISSEMENT : L'adaptateur de CA fonctionne avec les tensions secteur disponibles dans le monde entier.

Cependant, les connecteurs et les barrettes d'alimentation varient selon les pays. L'utilisation d'un câble non compatible ou le branchement incorrect du câble sur une barrette d'alimentation ou une prise secteur peut provoquer un incendie ou endommager de façon irréversible votre ordinateur.

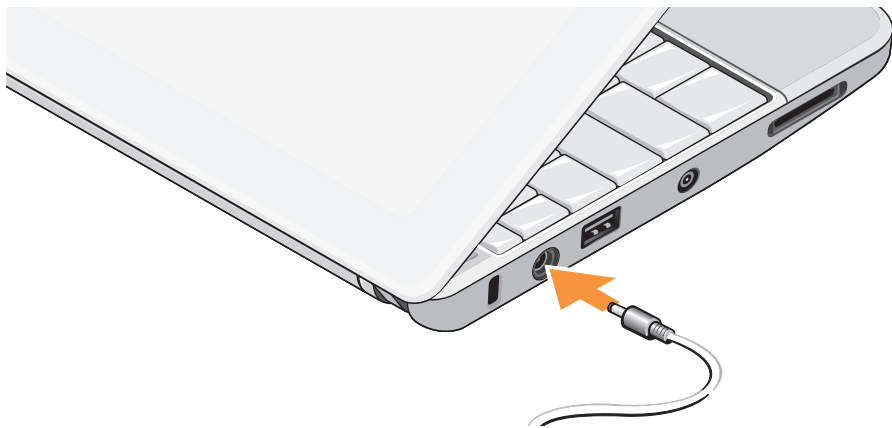

Branchement du câble réseau (facultatif)

Pour utiliser un réseau filaire, branchez le câble réseau.



Appuyez sur le bouton d'alimentation





Activation ou désactivation du réseau sans fil (facultatif)

Pour activer le réseau sans fil :

1. Allumez l'ordinateur.
2. Faites un double-clic sur l'icône de la zone de notification  ou appuyez sur <F2>. La boîte de dialogue **Activation/désactivation de réseau sans fil** apparaît.
3. Sélectionnez la ou les options à activer :
 - **Activer Bluetooth**
 - **Activer réseau sans fil/WiMax**
 - **Activer réseau sans fil étendu/GPS**
4. Cliquez sur **OK**.

Pour désactiver le réseau sans fil :

1. Faites un double-clic sur l'icône de la zone de notification  ou appuyez sur <F2>. La boîte de dialogue **Activation/désactivation de réseau sans fil** apparaît.
2. Décochez la ou les options à désactiver :
 - **Activer Bluetooth**
 - **Activer réseau sans fil/WiMax**
 - **Activer réseau sans fil étendu/GPS**
3. Cliquez sur **OK**.
 **REMARQUE** : Selon la configuration de votre ordinateur, l'option WiMax peut ne pas apparaître.

Configuration de Ubuntu®

Votre ordinateur Dell est préconfiguré avec le système d'exploitation Ubuntu si vous avez demandé Ubuntu avec la commande de votre ordinateur. Consultez le *Guide de démarrage rapide Ubuntu* livré avec votre ordinateur pour plus d'informations spécifiques sur ce système d'exploitation.

Configuration de Microsoft® Windows®

Votre ordinateur Dell est préconfiguré avec le système d'exploitation Microsoft Windows si vous avez demandé Windows avec la commande de votre ordinateur. Pour installer Windows à la première utilisation, suivez les instructions à l'écran. Ces étapes sont obligatoires et peuvent prendre jusqu'à 15 minutes. Les écrans vous guident dans différentes procédures, notamment l'acceptation des contrats de licence, la définition des préférences et la configuration d'une connexion Internet.

 **PRÉCAUTION** : N'interrompez pas la procédure de configuration du système d'exploitation. Vous risquez de rendre votre ordinateur inutilisable.

Connexion à l'Internet (facultatif)

 **REMARQUE** : Les fournisseurs d'accès Internet (FAI) et leurs offres varient selon les pays.

Pour vous connecter à Internet, vous devez disposer d'un modem externe ou d'une connexion réseau et d'un fournisseur d'accès Internet (FAI).

Configuration d'une connexion à l'Internet filaire

Si vous utilisez une connexion d'accès à distance, connectez une ligne téléphonique au modem externe USB (en option) sur votre ordinateur et à la prise téléphonique murale avant de configurer la connexion Internet. Si vous utilisez une connexion haut débit par modem DSL, modem câble/satellite, prenez contact avec votre fournisseur d'accès Internet (FAI) ou opérateur téléphonique mobile pour les instructions de configuration.

Configuration d'une connexion sans fil

Avant de pouvoir utiliser votre connexion à l'Internet sans fil, vous devez vous connecter à votre routeur sans fil. Pour configurer votre connexion à un routeur sans fil :

1. Vérifiez que le réseau sans fil est activé sur votre ordinateur (voir «Activation ou désactivation du réseau sans fil (facultatif)» en page 9).
2. Enregistrez et fermez tous les fichiers et quittez tous les programmes.
3. Cliquez sur le bouton Démarrer puis sur **Connexion**.
4. Pour effectuer la configuration, suivez les instructions qui s'affichent à l'écran.

Configuration de votre connexion Internet

Pour configurer une connexion Internet avec un raccourci vers un fournisseur d'accès sur le bureau :

1. Enregistrez et fermez tous les fichiers et quittez tous les programmes.

2. Double-cliquez sur l'icône du FAI sur le bureau Microsoft Windows.
3. Pour effectuer la configuration, suivez les instructions qui s'affichent à l'écran.

Si vous ne disposez pas de l'icône d'un FAI sur votre bureau ou si vous souhaitez configurer une connexion Internet avec un autre fournisseur d'accès Internet, procédez comme indiqué ci-dessous.

 **REMARQUE** : Si vous ne pouvez pas vous connecter à Internet alors que vous l'avez déjà fait auparavant, il est possible que le fournisseur d'accès Internet subisse une interruption de services. Contactez-le pour vérifier l'état des services ou essayez de vous connecter ultérieurement.

 **REMARQUE** : Assurez-vous de disposer des informations fournies par votre fournisseur d'accès Internet (FAI). Si vous n'avez pas de FAI, l'assistant **Connexion à l'Internet** peut vous aider à en choisir un.

Windows Vista®

1. Enregistrez et fermez tous les fichiers et quittez tous les programmes.
2. Cliquez sur **Démarrer**  → **Panneau de configuration**.
3. Sous **Réseau et Internet**, cliquez sur **Se connecter à Internet**.

La fenêtre **Se connecter à Internet** apparaît.

4. Cliquez sur **Haut débit (PPPoE)** ou **Accès à distance** selon la méthode de connexion que vous souhaitez utiliser :
 - a. Choisissez **Haut débit** si vous utilisez un modem DSL, modem câble ou modem satellite, ou une connexion sans fil Bluetooth®.
 - b. Choisissez **Accès à distance** si vous utilisez un modem commuté USB ou RNIS.

 **REMARQUE** : Si vous ne savez pas quel type de connexion choisir, cliquez sur **M'aider à choisir** ou prenez contact avec votre fournisseur d'accès Internet.

5. Suivez les instructions à l'écran pour utiliser les informations de configuration fournies par votre FAI et terminez la configuration.

Windows XP

1. Enregistrez et fermez tous les fichiers et quittez tous les programmes.
2. Cliquez sur **Démarrer** → **Panneau de configuration**.
3. Sous **Connexions réseau et Internet**, sélectionnez **Configurer ou modifier votre connexion Internet**.

La fenêtre **Propriétés de Internet** apparaît.

4. Cliquez sur **Configurer**.
L'**Assistant Nouvelle connexion** s'affiche.
5. Cliquez sur **Connecter** à Internet.

6. Dans la fenêtre suivante, sélectionnez l'option appropriée :

- Si vous ne disposez pas de fournisseur d'accès Internet et souhaitez en sélectionner un, cliquez sur **Choisir dans une liste de fournisseurs de services Internet**.
- Si vous avez déjà reçu les informations de configuration de votre fournisseur de services Internet, mais pas le CD de configuration, cliquez sur **Configurer ma connexion manuellement**.
- Si vous disposez d'un CD, cliquez sur **Utiliser le CD fourni par mon fournisseur de services Internet**.

7. Cliquez sur **Suivant**.

Si vous avez sélectionné Configurer ma connexion manuellement, passez à l'étape 6. Sinon, suivez les instructions qui s'affichent pour terminer la configuration.



REMARQUE : Si vous ne savez pas quel type de connexion sélectionner, contactez votre fournisseur d'accès Internet.

8. Sélectionnez l'option appropriée sous **Comment souhaitez-vous vous connecter à Internet ?**, puis cliquez sur **Suivant**.
9. Utilisez les informations fournies par votre fournisseur d'accès Internet pour terminer la configuration.

Configuration du tuner TV (la disponibilité dépend des régions)

Vous pouvez configurer le tuner TV par PowerCinema.

Pour configurer le tuner TV pour la première fois :

1. Cliquez sur l'icône PowerCinema dans **Démarrer** → **Tous les programmes**.
2. Passez à **Menu principal** → **Divertissement** → **TV en direct** et suivez les instructions à l'écran.

Installation de votre portable Inspiron™

Pour reconfigurer les paramètres de votre tuner TV :





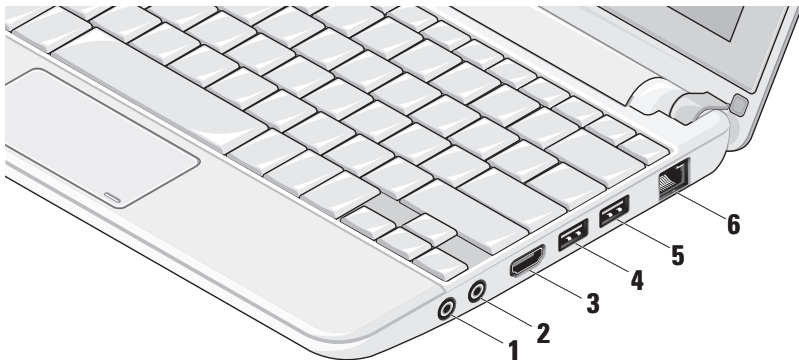

1. Cliquez sur l'icône PowerCinema dans **Démarrer**→ **Tous les programmes**.
2. Passez à **Menu principal**→ **Divertissement**→ **TV en direct**.
3. Cliquez sur **Avancé** sur le menu système.
4. Sélectionnez **Paramètres**.
5. Cliquez sur **Exécuter l'assistant de configuration** et suivez les instructions à l'écran.

Utilisation de votre portable Inspiron™

Votre Inspiron Mini 10 comporte des voyants et boutons fournissant des informations permettant d'effectuer des tâches courantes. Les connecteurs sur votre ordinateur offrent la possibilité de relier des périphériques supplémentaires.

Fonctions côté droit



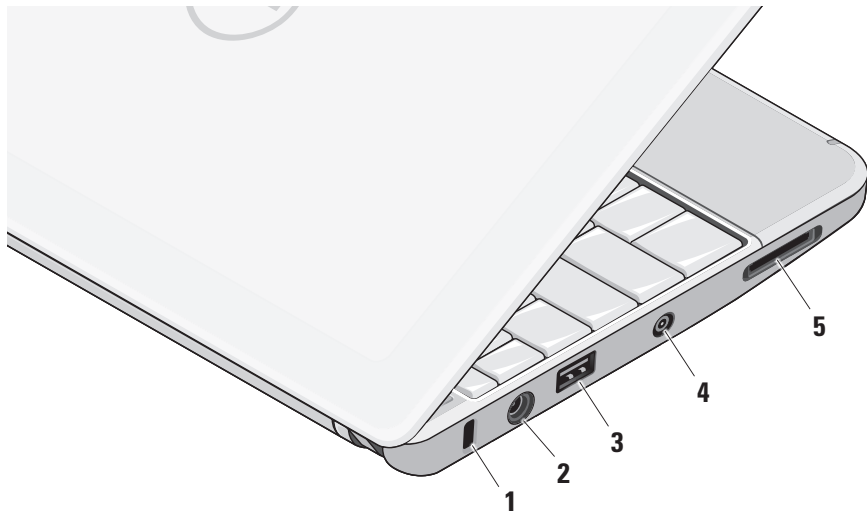

-  **Connecteur de sortie audio/casque** – Permet de brancher une paire d'écouteurs, ou d'envoyer un signal audio à un haut-parleur ou système audio.
-  **Connecteur entrée audio/microphone** – Permet de brancher un microphone ou signal d'entrée à utiliser avec des programmes audio.
-  **Connecteur HDMI** – Permet de brancher un téléviseur pour y transférer les signaux vidéo et audio 5,1.
 **REMARQUE** : Avec un moniteur, seul le signal audio est lu.
-  **Connecteur USB 2.0** – Permet de connecter des périphériques USB, tels qu'une souris, un clavier, une imprimante, un lecteur externe ou un lecteur MP3.
-  **Connecteur USB de puissance** – Permet de brancher les périphériques USB qui nécessitent plus de puissance. Ce port peut supporter une charge de courant jusqu'à 2 A.
-  **Connecteur réseau** – Connecte votre ordinateur à un réseau ou périphérique haut débit si vous utilisez un signal de réseau filaire.

Fonctions côté gauche



1 Fente pour câble de sécurité – Permet de rattacher à l'ordinateur un dispositif antivol vendu dans le commerce.

 **REMARQUE** : Avant d'acheter un dispositif antivol, vérifiez qu'il est bien compatible avec la fente pour câble de sécurité de votre ordinateur.

2  **Connecteur de l'adaptateur de CA** – Permet de brancher l'adaptateur de CA pour alimenter l'ordinateur et charger la batterie.

3  **Connecteur USB 2.0** – Permet de brancher des périphériques USB, tels qu'une souris, un clavier, une imprimante, un lecteur externe ou un lecteur MP3.

4 Connecteur d'entrée d'antenne (sur les modèles compatibles) – Permet de brancher une antenne externe, par un connecteur MCX, pour afficher des programmes à l'aide d'une carte tuner TV (en option). Pour plus d'informations sur la configuration de la carte tuner TV, voir «Configuration du tuner TV (la disponibilité dépend des régions)» en page 13.

5  **Lecteur de carte mémoire multimédia 3 en 1** – Constitue un moyen pratique et rapide de visualiser et de partager des photos numériques, de la musique, des vidéos et des documents stockés sur une carte mémoire :

- Carte mémoire Secure Digital (SD)
- Carte SDHC (Secure Digital High Capacity)
- Carte multimédia (MMC)
- Memory Stick
- Memory Stick PRO

Fonctions sur le socle de l'ordinateur et le clavier

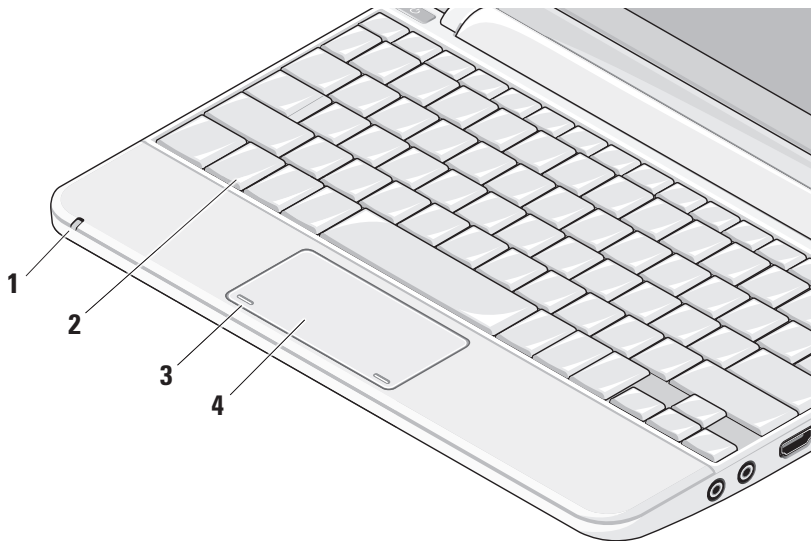

1 **Voyant d'état de la batterie/alimentation** –

S'allume ou clignote également pour indiquer l'état de charge de la batterie. Le voyant indique les états suivants pendant la charge ou l'utilisation de l'ordinateur avec : un adaptateur de CA

- Blanc fixe : L'ordinateur est allumé et la batterie est en charge.
- Blanc clignotant : L'ordinateur est en mode veille.
- Eteint : L'ordinateur est éteint et la batterie est chargée correctement.

une batterie

- Blanc fixe : L'ordinateur est allumé.
- Blanc clignotant : L'ordinateur est en mode veille.
- Orange clignotant : Le niveau de charge de la batterie est faible. Branchez l'adaptateur de CA pour recharger la batterie.
- Eteint : L'ordinateur est éteint.

2 Clavier – Les réglages de ce clavier peuvent être personnalisés par l'utilitaire de configuration du système.

3 Boutons de la tablette tactile – Assurent les fonctions des clics gauche et droit d'une souris.

4 Tablette tactile – Offre les fonctionnalités d'une souris. Elle assure la prise en charge des fonctions de **Défilement**, **Basculement**, **Zoom**, **Rotation** et **Bureau**. Pour plus d'informations, voir «Gestes de la tablette tactile» en page 21.

Gestes de la tablette tactile

Défilement

Permet de faire défiler le contenu. La fonction de défilement inclut :

Panoramique – Permet de déplacer le point d'intérêt sur l'objet sélectionné quand la totalité de l'objet n'est pas visible.

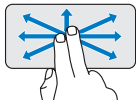

Déplacez deux doigts dans la direction voulue pour faire défiler en panoramique l'objet sélectionné.

Défilement automatique vertical – Permet de faire défiler vers le haut ou vers le bas sur la fenêtre active.

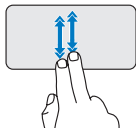

Déplacez deux doigts vers le haut ou vers le bas rapidement pour activer le défilement vertical automatique.

Tapez sur la tablette tactile pour arrêter le défilement automatique.

Défilement automatique horizontal – Permet de faire défiler vers la gauche ou vers la droite sur la fenêtre active.

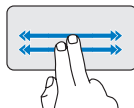

Déplacez deux doigts vers la gauche ou vers la droite rapidement pour activer le défilement automatique horizontalement.

Tapez sur la tablette tactile pour arrêter le défilement automatique.

Basculement

Permet de faire basculer le contenu vers l'avant ou vers l'arrière selon le sens du geste.

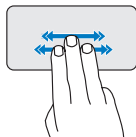

Déplacez rapidement trois doigts dans le sens voulu pour basculer le contenu de la fenêtre active.

Zoom

Permet d'augmenter ou réduire le grossissement du contenu à l'écran. La fonction de zoom inclut :

Pincement – Permet de faire un zoom avant ou arrière en rapprochant ou écartant deux doigts sur la tablette tactile.

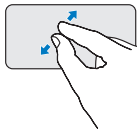

Pour un zoom avant : Eloignez deux doigts pour agrandir la vue de la fenêtre active.

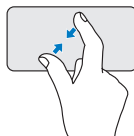

Pour un zoom arrière : Rapprochez deux doigts pour réduire la vue de la fenêtre active.

Rotation

Permet de faire pivoter le contenu actif à l'écran. La fonction de rotation inclut :

Pivotement – Permet de faire pivoter le contenu actif par incréments de 90 degrés à l'aide de deux doigts quand l'un reste fixe et que l'autre pivote.

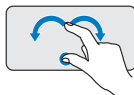

En maintenant le pouce en place, déplacez l'index en arc vers la droite ou vers la gauche pour faire pivoter l'élément sélectionné de 90 degrés dans le sens horaire ou antihoraire.

Bureau

Permet de réduire toutes les fenêtres ouvertes pour rendre le bureau visible.

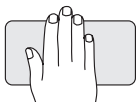

Placez la main sur la tablette tactile dans n'importe quelle orientation et maintenez-la brièvement en position.

Réglage de la sensibilité de la tablette tactile

La fonction PalmTracking permet de régler la sensibilité de la tablette tactile, c'est utile pour éviter un déplacement intempestif du pointeur pendant que vous tapez.

Pour régler la sensibilité de la tablette tactile :

1. Cliquez sur **Démarrer**  → **Panneau de configuration** → **Souris** et sélectionnez l'onglet **Elantech**.
2. Cliquez sur **Options...** dans la fenêtre **Elan Smart-Pad** qui apparaît, faites défiler pour sélectionner **PalmTracking**.
3. Faites glisser le curseur **PalmTracking Sensitivity** (Sensibilité de PalmTracking) pour augmenter ou réduire la sensibilité de la tablette tactile.

Fonctions d'affichage

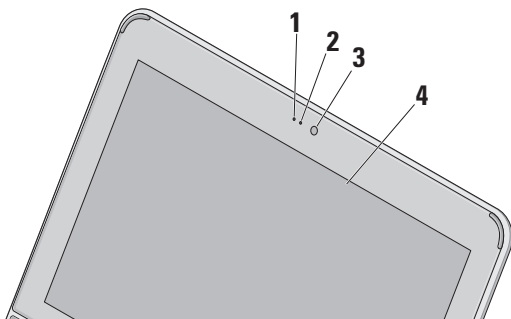

- 1 Microphone** – Assure un son de haute qualité pour le dialogue en direct ou l'enregistrement de la voix.
- 2 Voyant d'activité de la caméra** – Indique quand la caméra est allumée et éteinte.
- 3 Caméra** – Caméra intégrée pour capture vidéo, conférence et dialogue en direct.
- 4 Ecran** – Votre écran peut dépendre des choix effectués lors de la commande de votre ordinateur. Pour plus d'informations sur les écrans, consultez le *Guide technique Dell*.

Dépose et repose de la batterie

⚠ AVERTISSEMENT : L'utilisation d'une batterie non compatible peut accroître le risque d'incendie ou d'explosion. Cet ordinateur ne doit utiliser qu'une batterie achetée chez Dell. N'utilisez pas de batteries provenant d'un autre ordinateur.

⚠ AVERTISSEMENT : Avant de retirer la batterie, arrêtez l'ordinateur et débranchez les câbles externes (y compris l'adaptateur de CA).

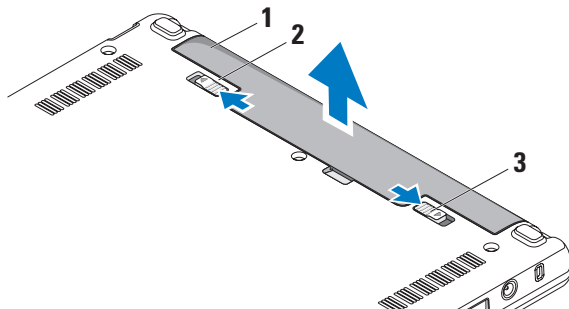

- 1 batterie
- 2 loquet de fermeture de batterie
- 3 loquet de verrouillage de la batterie

Pour déposer la batterie :

1. Arrêtez l'ordinateur et retournez-le.
2. Faites glisser le loquet de verrouillage de la batterie jusqu'au déclic.
3. Faites glisser le loquet de batterie en position déverrouillée.
4. Tirez sur la batterie pour la sortir de la baie de batterie.

Pour reposer la batterie, faites-la glisser dans la baie jusqu'à ce qu'elle s'enclenche. Puis faites glisser le loquet en position de verrouillage.

Fonctions du logiciel

 **REMARQUE** : Pour plus d'informations sur les fonctions décrites dans cette section, consultez le *Guide technique Dell* sur votre disque dur ou le site de support Dell à l'adresse support.dell.com.

Bureautique et communication

Vous pouvez utiliser votre ordinateur pour créer des présentations, brochures, cartes de vœux, prospectus et feuilles de calcul, selon les applications installées. Consultez votre bon de commande pour connaître les logiciels installés sur votre ordinateur.

Après connexion à l'Internet, vous pouvez accéder à des sites web, configurer un compte de messagerie par e-mail, envoyer et télécharger des fichiers, etc.

Divertissement ou multimédia

Vous pouvez utiliser votre ordinateur pour lire des vidéos, utiliser des jeux, écouter de la musique et des stations de radio par Internet.

Personnalisation du bureau

Vous pouvez personnaliser votre bureau pour en modifier la présentation, la résolution, l'arrière-plan, l'écran de veille, etc.

Windows Vista

1. Cliquez à droite sur une zone vide du bureau pour accéder à la fenêtre de propriétés d'affichage.
2. Cliquez sur **Personnaliser**, pour ouvrir la fenêtre **Personnaliser l'apparence et les sons** et découvrir les options de personnalisation.

Windows XP

1. Cliquez à droite sur une zone vide du bureau pour accéder à la fenêtre de propriétés d'affichage.
2. Cliquez sur **Propriétés**, pour ouvrir la fenêtre **Propriétés de Affichage** et découvrir les options de personnalisation.

Personnalisation des options d'alimentation

Vous pouvez utiliser les options d'alimentation de votre système d'exploitation pour configurer l'économie d'énergie sur votre ordinateur.

Windows propose trois options par défaut :

- **Usage normal** — Cette option d'alimentation offre les meilleures performances quand vous en avez besoin et économise l'énergie pendant les périodes d'inactivité.
- **Economie d'énergie** — Cette option d'alimentation économise l'énergie de votre ordinateur en réduisant les performances du système pour optimiser l'autonomie de l'ordinateur en réduisant la quantité d'énergie consommée par cet ordinateur sur sa durée de vie.
- **Performances élevées** — Cette option d'alimentation offre le plus haut niveau de performances système de votre ordinateur en adaptant la fréquence du processeur à votre activité et en optimisant les performances du système.

Sauvegarde de vos données

Il est recommandé d'effectuer régulièrement une sauvegarde des fichiers et dossiers de votre ordinateur. Pour sauvegarder des fichiers :

Windows Vista

1. Cliquez sur **Démarrer**  → **Panneau de configuration** → **Système et maintenance** → **Accueil Windows** → **Transférer des fichiers et des paramètres**.
2. Cliquez sur **Sauvegarder les fichiers** ou **Sauvegarder votre ordinateur**.
3. Cliquez sur **Continuer dans la boîte de dialogue Contrôle de compte d'utilisateur** et suivez les instructions de l'assistant **Sauvegarde de fichiers**.

Windows XP

1. Cliquez sur **Démarrer** → **Tous les programmes** → **Accessoires** → **Outils système** → **Sauvegarde**.
2. Suivez les instructions de l'assistant **Sauvegarde de fichiers**.

Résolution des incidents

 **AVERTISSEMENT** : Seul le personnel formé doit déposer le capot de l'ordinateur. Voir le *Guide de maintenance* sur le site de support Dell à l'adresse support.dell.com pour des instructions avancées de réparation.

Problèmes de réseau

Connexions sans fil

Si la connexion réseau sans fil est perdue

Le routeur sans fil est hors ligne ou le réseau sans fil a été désactivé sur l'ordinateur.

- Vérifiez que votre routeur sans fil est alimenté et relié à votre source de données (modem câble ou concentrateur réseau).
- Les interférences peuvent bloquer ou interrompre votre connexion sans fil. Rapprochez l'ordinateur du routeur sans fil.

- Rétablissez votre connexion avec le routeur sans fil :
 - a. Vérifiez que le réseau sans fil est activé sur votre ordinateur (voir « Activation ou désactivation du réseau sans fil (facultatif) » en page 9).
 - b. Enregistrez et fermez tous les fichiers et quittez tous les programmes.
 - c. Cliquez sur le bouton Démarrer puis sur **Connexion**.
 - d. Pour effectuer la configuration, suivez les instructions qui s'affichent à l'écran.

Connexions filaires

Si la connexion réseau est perdue — Le câble est peut-être mal branché ou endommagé.

- Vérifiez que le câble est bien branché et n'est pas endommagé.

Résolution des incidents

Le voyant d'intégrité de liaison sur le connecteur réseau intégré permet de vérifier que votre connexion fonctionne et donne des informations sur son état :

- Vert — Une connexion de bonne qualité est établie entre un réseau à 10 Mbps et l'ordinateur.
- Orange — une connexion de bonne qualité est établie entre un réseau à 100 Mbps et l'ordinateur.
- Eteint — l'ordinateur ne détecte pas de connexion physique au réseau.

 **REMARQUE** : Le voyant d'intégrité de liaison sur le connecteur réseau ne correspond qu'à la connexion filaire par câble. Le voyant d'intégrité de liaison ne donne pas l'état des connexions sans fil.

Problèmes d'alimentation

Si le voyant d'alimentation est éteint — L'ordinateur n'est pas allumé ou n'est pas alimenté.

- Si l'ordinateur est branché sur une barrette d'alimentation, vérifiez que celle-ci est branchée sur une prise secteur et qu'elle est allumée. Retirez temporairement les périphériques de protection contre les surtensions, les barrettes d'alimentation et les rallonges pour vérifier que l'ordinateur s'allume correctement.
- Vérifiez que la prise secteur fonctionne en la testant avec un autre appareil, comme une lampe, par exemple.
- Vérifiez les connexions du câble de l'adaptateur de CA. Si l'adaptateur de CA a un voyant, vérifiez que le voyant sur cet adaptateur de CA est allumé.

Si le voyant d'alimentation est blanc fixe et que l'ordinateur ne répond pas

— L'écran peut ne pas répondre. Appuyez sur le bouton d'alimentation jusqu'à l'extinction de l'ordinateur avant de le rallumer.

Si le voyant d'alimentation est blanc

clignotant — L'ordinateur est en mode Veille. Appuyez sur une touche du clavier, déplacez le pointeur sur la tablette tactile ou une souris connectée, ou appuyez sur le bouton d'alimentation pour revenir au fonctionnement normal.

Si le voyant d'alimentation clignote en orange

— Un périphérique est défectueux ou le niveau de charge de la batterie est faible.

- Si l'ordinateur est alimenté, il est possible qu'un périphérique ne fonctionne pas bien ou soit mal installé.
- Si le niveau de charge de la batterie est faible, branchez l'ordinateur à l'adaptateur de CA.

En cas d'interférences gênant la réception sur votre ordinateur

— Un signal indésirable crée des interférences qui interrompent ou bloquent les autres signaux. Les interférences peuvent être dues à divers facteurs :

- Rallonges pour le clavier, la souris et l'alimentation.
- Trop de périphériques raccordés à une même barrette d'alimentation.
- Plusieurs barrettes d'alimentation raccordées à la même prise secteur.

Problèmes de mémoire

Si vous recevez un message indiquant que la mémoire est insuffisante —

- Enregistrez et fermez tous les fichiers ouverts et quittez tous les programmes en cours d'exécution que vous n'utilisez pas pour voir si cela permet de résoudre le problème.
- Consultez la documentation du logiciel pour prendre connaissance des besoins en mémoire minimum. Si nécessaire, installez de la mémoire supplémentaire (voir le *Guide de maintenance* sur le site de support Dell à l'adresse support.dell.com).

Si vous rencontrez d'autres incidents liés à la mémoire —

- Vérifiez si le module de mémoire est compatible avec votre ordinateur. Votre ordinateur prend en charge la mémoire de type DDR2. Pour plus d'informations sur le type de mémoire pris en charge par l'ordinateur, voir «Caractéristiques» en page 58.

- Reposez les modules de mémoire (voir le *Guide de maintenance* sur le site de support Dell à l'adresse support.dell.com).
- Exécutez Dell Diagnostics (voir «Dell Diagnostics» en page 38).

Problèmes de blocage et problèmes logiciels

Si l'ordinateur ne démarre pas — Vérifiez que le câble d'alimentation est bien branché sur l'ordinateur et sur la prise secteur.

Si un programme ne répond plus — Fermez le programme :

1. Appuyez simultanément sur <Ctrl><Maj><Échap>.
2. Cliquez sur **Applications**.
3. Sélectionnez le programme qui ne répond plus.
4. Cliquez sur **Fin de tâche**.

Si un programme se bloque régulièrement — Consultez la documentation du logiciel. Si nécessaire, supprimez, puis réinstallez le programme.

 **REMARQUE** : La documentation de tout logiciel, le support (CD ou DVD) qui l'accompagne incluent généralement des instructions d'installation.

 **REMARQUE** : Votre ordinateur peut être équipé ou non d'un lecteur optique. Utilisez un lecteur optique ou un périphérique de stockage externe pour les procédures nécessitant un support.

Si l'ordinateur ne répond plus ou un écran bleu uni apparaît —

 **PRÉCAUTION** : Vous pouvez perdre des données si vous n'arrivez pas à arrêter correctement le système d'exploitation.

Si vous n'obtenez plus de réponse en appuyant sur une touche du clavier ou en déplaçant la souris, appuyez sur le bouton d'alimentation

pendant 8 à 10 secondes jusqu'à ce que l'ordinateur s'éteigne, puis redémarrez le système.

Si un programme est conçu pour une version antérieure du système d'exploitation Microsoft® Windows® —

Exécutez l'Assistant Compatibilité des programmes. L'Assistant Compatibilité des programmes configure un programme pour qu'il fonctionne dans un environnement voisin des environnements des systèmes d'exploitation non Windows Vista/XP.

Windows Vista

1. Cliquez sur **Démarrer**  → **Panneau de configuration** → **Programmes** → **Utiliser un programme plus ancien avec cette version de Windows**. Dans l'écran d'accueil, cliquez sur **Suivant**.
2. Suivez les instructions qui s'affichent.

Windows XP

1. Cliquez sur **Démarrer**→ **Programmes**→ **Accessoires**→ **Assistant Compatibilité des programmes**.
2. Dans l'écran d'accueil, cliquez sur **Suivant**.
3. Suivez les instructions qui s'affichent.

En cas de problèmes logiciels —

- Sauvegardez vos fichiers immédiatement.
- Utilisez un programme antivirus pour vérifier le disque dur ou les CD.
- Enregistrez les fichiers ouverts et quittez tous les programmes, puis éteignez l'ordinateur par le menu **Démarrer**.
- Consultez la documentation du logiciel ou contactez le fabricant pour obtenir des informations de dépannage :
 - Assurez-vous que le programme est compatible avec le système d'exploitation installé sur votre ordinateur.

- Vérifiez que l'ordinateur est conforme aux exigences matérielles requises pour que le logiciel fonctionne. Voir la documentation du logiciel pour plus d'informations.
- Vérifiez que le programme est correctement installé et configuré.
- Vérifiez que les pilotes de périphériques n'entrent pas en conflit avec le programme.
- Si nécessaire, supprimez, puis réinstallez le programme Dell Support Center.
- Notez le message d'erreur qui s'affiche pour faciliter le dépannage lorsque vous contactez Dell.

Utilisation des outils d'assistance

 **REMARQUE** : Les instructions de cette section concernent les ordinateurs équipés du système d'exploitation Windows Vista.

Dell Support Center

Le **Dell Support Center** vous aide à trouver le service, support et informations spécifiques de votre système que vous recherchez. Pour plus d'informations sur **Dell Support Center** et les outils d'assistance disponibles, cliquez sur l'onglet **Services** du site support.dell.com.

Cliquez sur l'icône  de la barre des tâches pour exécuter l'application. La page d'accueil contient des liens permettant d'accéder à :

- Auto-assistance (Dépannage, Sécurité, Performances du système, Réseau/Internet, Sauvegarde/Restauration et système d'exploitation Windows)

- Des alertes (alertes de support technique correspondant à votre ordinateur)
- De l'assistance de Dell (support technique par DellConnect™, service client, formation et didacticiels, aide à l'utilisation avec Dell on Call, et analyse en ligne avec PCCheckUp)
- A propos de votre système (documentation du système, informations de garantie, informations sur le système, mises à jour et accessoires)

Le haut de la page d'accueil de **Dell Support Center** affiche le numéro de modèle de votre ordinateur ainsi que son numéro d'étiquette de service et son code de service express.

Pour plus d'informations sur le **Dell Support Center**, voir le *Guide technique Dell* sur votre disque dur ou sur le site de support Dell à l'adresse support.dell.com.

Messages système

En cas de problème ou d'erreur sur votre ordinateur, celui-ci peut afficher un message système qui vous aidera à identifier la cause et l'action nécessaire pour résoudre le problème.

 **REMARQUE** : Si le message affiché par l'ordinateur ne figure pas dans les exemples suivants, consultez la documentation du système d'exploitation ou du programme qui était en cours d'exécution lorsque l'incident s'est produit. Vous pouvez aussi consulter le *Guide technique Dell* sur votre disque dur ou sur le site de support Dell à l'adresse support.dell.com.

Alert ! Previous attempts at booting this system have failed at checkpoint [nnnn]. For help in resolving this problem, please note this checkpoint and contact Dell Technical Support (Alerte! Les tentatives de démarrage ont échoué au point de contrôle [nnnn]. Pour vous aider à résoudre ce problème, notez ce point de contrôle et contactez le support technique Dell) —

L'ordinateur a échoué trois fois pour la même erreur lors de la procédure d'initialisation, voir «Contacter Dell» en page 54 pour de l'aide.

CMOS checksum error (Erreur de somme de contrôle CMOS) — Carte système ou pile d'horloge temps réel faible. Remplacez la pile. (Voir le *Guide technique Dell* sur votre disque dur ou sur le site de support Dell à l'adresse support.dell.com ou voir «Contacter Dell» en page 54 pour de l'aide).

Hard-disk (HDD) drive failure (Echec de disque dur) — Panne éventuelle de disque dur pendant le test au démarrage (voir «Contacter Dell» en page 54 pour de l'aide).

Hard-disk (HDD) drive read failure (Echec de lecture de disque dur) — Panne éventuelle de disque dur pendant le test au démarrage (voir «Contacter Dell» en page 54 pour de l'aide).

Keyboard failure (Panne de clavier) — Panne de clavier ou câble débranché.

No boot device available (Aucun périphérique d'amorçage disponible) — Pas de partition d'amorçage sur le disque dur, le connecteur du disque dur n'est pas bien branché ou il n'y a aucun périphérique d'amorçage.

- Si le disque dur est le périphérique d'amorçage, assurez-vous que le connecteur est branché, et que le disque est installé et partitionné comme périphérique d'amorçage.
- Accédez à la configuration du système et vérifiez que les informations de la séquence d'amorçage sont correctes (voir le *Guide technique Dell* sur votre disque dur ou sur le site de support Dell à l'adresse support.dell.com).

No timer tick interrupt (Aucune interruption de tic d'horloge) — Une puce sur la carte système peut être défectueuse, ou autre panne de carte système (voir «Contacter Dell» en page 54 pour de l'aide).

USB over current error (Surintensité USB) — Débranchez l'appareil USB. Votre appareil USB nécessite une puissance supérieure pour fonctionner correctement. Utilisez une source d'alimentation externe pour brancher votre périphérique USB, ou s'il comporte deux câbles USB, branchez les deux.

NOTICE - Hard Drive SELF MONITORING SYSTEM has reported that a parameter has exceeded its normal operating range. Dell recommends that you back up your data regularly. A parameter out of range may or may not indicate a potential hard drive problem (AVIS - Le système de surveillance automatique du disque dur signale qu'un paramètre a dépassé sa plage d'utilisation normale. Dell recommande de sauvegarder régulièrement vos données. Un paramètre hors plage peut signaler ou non un problème potentiel sur le disque dur) — Erreur SMART, panne éventuelle du disque dur. Cette fonction peut être activée ou désactivée dans le programme de configuration du BIOS (voir «Contacter Dell» en page 54 pour de l'aide).

Dépanneur des conflits matériels

Si un périphérique n'est pas détecté pendant la configuration du système d'exploitation ou est détecté mais n'est pas configuré correctement, utilisez le **Dépanneur des conflits matériels** pour résoudre cette incompatibilité.

Pour démarrer le dépanneur des conflits matériels :

1. Cliquez sur le bouton Démarrer puis sur **Aide et support**.
2. Entrez `dépanneur des conflits matériels` dans le champ de recherche puis appuyez sur <Entrée> pour lancer la recherche.
3. Dans les résultats de recherche, sélectionnez l'option décrivant le mieux le problème et suivez les étapes suivantes de dépannage.

Dell Diagnostics

Si vous rencontrez un problème avec votre ordinateur, procédez aux vérifications décrites dans la section «Problèmes de blocage et problèmes logiciels» en page 32 et exécutez Dell Diagnostics avant de contacter Dell pour obtenir une assistance technique (voir «Contacter Dell» en page 54).

Il est recommandé d'imprimer ces procédures avant de commencer.

 **REMARQUE** : Dell Diagnostics ne fonctionne que sur les ordinateurs Dell.

 **REMARQUE** : Le support *Drivers and Utilities* est en option et n'est pas obligatoirement livré avec tous les ordinateurs.

Consultez les informations de configuration de votre ordinateur, puis assurez-vous que le périphérique que vous souhaitez tester s'affiche dans le programme de configuration du système et qu'il est actif. Voir la section Programme de configuration du système du *Guide technique Dell*.

Démarrez Dell Diagnostics depuis le disque dur ou depuis le support *Drivers and Utilities*.

Démarrage de Dell Diagnostics à partir du disque dur

Dell Diagnostics se trouve dans une partition cachée (utilitaire de diagnostics) de votre disque dur.

 **REMARQUE** : Si votre ordinateur ne peut pas afficher une image à l'écran, voir «Contacter Dell» en page 54.

1. Vérifiez que l'ordinateur est relié à une prise secteur dont vous avez vérifié le fonctionnement.
2. Allumez votre ordinateur (ou redémarrez-le).
3. Lorsque le logo DELL™ apparaît, appuyez immédiatement sur <F12>. Sélectionnez **Diagnostics** dans le menu d'amorçage et appuyez sur <Entrée>.

 **REMARQUE** : Si vous attendez trop longtemps et que le logo du système d'exploitation apparaît, patientez jusqu'à ce que le bureau de Microsoft® Windows® s'affiche ; éteignez alors votre ordinateur et faites une nouvelle tentative.

 **REMARQUE** : Si un message apparaît pour indiquer qu'aucune partition de diagnostic n'a été trouvée, lancez Dell Diagnostics depuis le support *Drivers and Utilities*.

4. Appuyez sur une touche pour démarrer Dell Diagnostics à partir de la partition de diagnostics du disque dur.

Démarrage de Dell Diagnostics à partir du support Drivers and Utilities

 **REMARQUE** : Votre ordinateur peut être équipé ou non d'un lecteur optique. Utilisez un lecteur optique ou un périphérique de stockage externe pour les procédures nécessitant un support.

Utilisation des outils d'assistance

1. Insérez le support *Drivers and Utilities*.
2. Arrêtez et redémarrez l'ordinateur.
Lorsque le logo DELL s'affiche, appuyez immédiatement sur la touche <F2>.

 **REMARQUE** : Si vous attendez trop longtemps et que le logo du système d'exploitation apparaît, patientez jusqu'à ce que le bureau de Microsoft® Windows® s'affiche ; éteignez alors votre ordinateur et faites une nouvelle tentative.

 **REMARQUE** : La procédure ci-dessous modifie la séquence d'amorçage pour un seul démarrage. Au démarrage suivant, l'ordinateur traitera l'ordre des périphériques de démarrage comme indiqué dans le programme de configuration du système.

3. Quand la liste des périphériques d'amorçage apparaît, sélectionnez **CD/DVD/CD-RW** et appuyez sur <Entrée>.
4. Sélectionnez l'option **Boot from CD-ROM** sur le menu qui apparaît et appuyez sur <Entrée>.
5. Tapez 1 pour démarrer le menu du CD, puis appuyez sur <Entrée> pour continuer.
6. Sélectionnez **Run the 32 Bit Dell Diagnostics** dans la liste numérotée. Si plusieurs versions apparaissent, sélectionnez la version correspondant à votre ordinateur.
7. Lorsque le **Menu principal** de Dell Diagnostics s'affiche, sélectionnez le test à effectuer.

Restauration de votre système d'exploitation

Plusieurs méthodes de restauration du système d'exploitation sont disponibles :

- La fonction de restauration du système ramène votre ordinateur à un état de fonctionnement antérieur, sans affecter les fichiers de données. Utilisez la restauration du système comme première solution de restauration du système d'exploitation permettant de conserver les fichiers de données.
- Dell Factory Image Restore ramène votre disque dur à l'état de fonctionnement dans lequel il était lorsque vous avez acheté l'ordinateur. Cette procédure supprime de façon permanente toutes les données qui figurent sur le disque dur et supprime tous les programmes installés après que vous avez reçu l'ordinateur. N'utilisez Dell Factory Image Restore que si la restauration du système n'a pas résolu votre problème de système d'exploitation.

- Si vous avez reçu un disque Operating System avec votre ordinateur, vous pouvez l'utiliser pour restaurer votre système d'exploitation. Mais l'utilisation du disque Operating System supprime aussi toutes les données du disque dur. Utilisez ce disque uniquement si la fonction de restauration du système n'a pas résolu l'incident.

Restauration du système

Le système d'exploitation Windows propose la fonction Restauration du système qui vous permet de restaurer l'ordinateur à un état antérieur (sans répercussions sur les fichiers de données) si les modifications apportées au matériel, aux logiciels ou aux paramètres du système empêchent l'ordinateur de fonctionner correctement. Toutes les modifications apportées à votre ordinateur par la fonction Restauration du système sont totalement réversibles.

 **PRÉCAUTION : Sauvegardez régulièrement vos fichiers de données. La fonction Restauration du système ne gère pas ni ne récupère vos fichiers de données.**

 **REMARQUE :** Les procédures présentées dans ce document concernent l'affichage par défaut de Windows, par conséquent, elles risquent de ne pas fonctionner si votre ordinateur Dell™ est réglé sur le mode d'affichage classique de Windows.

Lancement de la restauration du système sous Windows Vista

1. Cliquez sur **Démarrer** .
2. Dans la case **Rechercher**, tapez `Restauration du système` et appuyez sur <Entrée>.

 **REMARQUE :** La fenêtre **Contrôle de compte d'utilisateur** peut apparaître. Si vous êtes administrateur de l'ordinateur, cliquez sur **Continuer** ; sinon, prenez contact avec votre administrateur pour poursuivre l'action voulue.

3. Cliquez sur **Suivant** et suivez les invites à l'écran.

Si la restauration du système n'a pas résolu le problème, vous pouvez annuler la dernière restauration du système.

Lancement de la restauration du système sous Windows XP

1. Cliquez sur **Démarrer** → **Tous les programmes** → **Accessoires** → **Outils système** → **Restauration du système**.
2. Dans l'écran d'accueil, cliquez sur **Suivant**.
3. Suivez les instructions qui s'affichent.

Annulation de la dernière restauration du système sous Windows Vista

 **REMARQUE :** Avant d'annuler la dernière restauration du système, enregistrez et fermez tous les fichiers ouverts et quittez tous les programmes en cours d'exécution. Ne modifiez, n'ouvrez ou ne supprimez en aucun cas des fichiers ou des programmes tant que la restauration du système n'est pas terminée.

1. Cliquez sur **Démarrer** .
2. Dans la case **Rechercher**, tapez `Restauration du système` et appuyez sur <Entrée>.
3. Cliquez sur **Annuler ma dernière restauration**, puis sur **Suivant**.

Annulation de la dernière restauration du système sous Windows XP

 **REMARQUE** : Avant d'annuler la dernière restauration du système, enregistrez et fermez tous les fichiers ouverts et quittez tous les programmes en cours d'exécution. Ne modifiez, n'ouvrez ou ne supprimez en aucun cas des fichiers ou des programmes tant que la restauration du système n'est pas terminée.

1. Cliquez sur **Démarrer** → **Tous les programmes** → **Accessoires** → **Outils système** → **Restauration du système**.
2. Dans l'écran d'accueil, cliquez sur **Annuler ma dernière restauration** puis sur **Suivant**.
3. Suivez les instructions qui s'affichent.

Utilisation de Dell™ PC Restore sous Windows XP

 **PRÉCAUTION** : Dell PC Restore supprime définitivement toutes les données qui figurent sur le disque dur et supprime tous les programmes et tous les pilotes installés après que vous avez reçu l'ordinateur. Si possible, sauvegardez toutes les données avant de lancer ces options. N'utilisez PC Restore que si la restauration du système n'a pas résolu votre problème de système d'exploitation.

 **REMARQUE** : Dell PC Restore de Symantec et Dell Factory Image Restore peuvent ne pas être disponibles dans certains pays ou sur certains ordinateurs.

Restauration de votre système d'exploitation

N'utilisez Dell PC Restore pour restaurer le système d'exploitation qu'en dernier recours. Ces options restaurent votre disque dur à l'état de fonctionnement dans lequel il était lorsque vous avez acheté l'ordinateur. Tous les programmes ou fichiers ajoutés depuis que vous avez reçu votre ordinateur, notamment les fichiers de données, sont définitivement supprimés du disque dur. Les documents, feuilles de calcul, messages électroniques, photos numériques et fichiers de musique constituent les fichiers de données. Si possible, sauvegardez toutes vos données avant d'utiliser PC Restore.

Utilisation de PC Restore :

1. Allumez l'ordinateur.

Au cours du démarrage, une barre bleue affichant **www.dell.com** apparaît en haut de l'écran.

2. Dès que cette barre apparaît, appuyez sur <Ctrl><F11>. Si vous n'avez pas appuyé à temps sur <Ctrl><F11>, laissez le démarrage se terminer puis arrêtez le système et recommencez.

 **PRÉCAUTION : Si vous ne voulez pas poursuivre l'utilisation de PC Restore, cliquez sur Redémarrer.**

3. Cliquez sur **Restaurer**, puis sur **Confirmer**.

La restauration prend de 6 à 10 minutes environ.

4. Lorsque vous y êtes invité, cliquez sur **Terminer** pour redémarrer l'ordinateur.

 **REMARQUE** : N'arrêtez pas l'ordinateur manuellement. Cliquez sur **Terminer** et laissez l'ordinateur terminer le redémarrage.

5. A l'invite, cliquez sur **Oui**.

L'ordinateur redémarre. Etant donné que l'ordinateur est restauré à son état de fonctionnement d'origine, les écrans qui apparaissent, tels que le Contrat de licence pour utilisateur final sont identiques à ceux qui s'étaient affichés au premier démarrage de l'ordinateur.

6. Cliquez sur **Suivant**.

L'écran Restauration du système s'affiche et l'ordinateur redémarre.

Une fois le redémarrage terminé, cliquez sur **OK**.

Dell Factory Image Restore

 **PRÉCAUTION : Dell Factory Image Restore supprime définitivement toutes les données qui figurent sur le disque dur et supprime tous les programmes ou tous les pilotes installés après que vous avez reçu l'ordinateur. Si possible, sauvegardez toutes les données avant de lancer cette option. N'utilisez Dell Factory Image Restore que si la restauration du système n'a pas résolu votre problème de système d'exploitation.**

 **REMARQUE :** Dell Factory Image Restore peut ne pas être disponible dans certains pays ou sur certains ordinateurs.

N'utilisez Dell Factory Image Restore qu'en dernier ressort pour restaurer votre système d'exploitation. Ces options restaurent votre disque dur à l'état de fonctionnement dans lequel il était lorsque vous avez acheté l'ordinateur. Tous les programmes ou fichiers ajoutés depuis que vous avez reçu votre ordinateur, notamment les fichiers de données, sont définitivement supprimés du disque dur. Les documents, feuilles de calcul, messages électroniques, photos numériques et fichiers de musique constituent les fichiers de données. Si possible, sauvegardez toutes les données avant de lancer Dell Factory Image Restore.

Dell Factory Image Restore

1. Allumez l'ordinateur. Quand le logo Dell apparaît, appuyez plusieurs fois sur <F8> pour accéder à la fenêtre **Options de démarrage avancées de Vista**.
2. Sélectionnez **Réparer votre ordinateur**.
3. La fenêtre **Options de réparation du système** apparaît.

Restauration de votre système d'exploitation

4. Sélectionnez une organisation de clavier, puis cliquez sur **Suivant**.
5. Pour accéder aux options de réparation, ouvrez une session comme utilisateur local. Pour accéder à l'invite de commande, tapez `administrator` dans le champ **Nom d'utilisateur**, puis cliquez sur **OK**.
6. Cliquez sur **Dell Factory Image Restore**. L'écran de bienvenue de **Dell Factory Image Restore** apparaît.

 **REMARQUE** : Selon votre configuration, vous devrez peut-être sélectionner **Dell Factory Tools** (Outils d'usine Dell), puis **Dell Factory Image Restore**.

7. Cliquez sur **Suivant**. L'écran **Confirm Data Deletion** (Confirmer la suppression de données) apparaît.

 **REMARQUE** : Si vous ne souhaitez pas effectuer la restauration d'image d'usine, cliquez sur **Annuler**.

8. Cochez la case pour confirmer que vous souhaitez poursuivre le reformatage du disque dur et la restauration du logiciel système à l'état de sortie d'usine, puis cliquez sur **Suivant**.

La procédure de restauration démarre, elle peut prendre cinq minutes ou plus. Un message apparaît quand le système d'exploitation et les applications installés en usine ont été restaurés à l'état de sortie d'usine.

9. Cliquez sur **Terminer** pour redémarrer le système.

Réinstallation du système d'exploitation

Avant de commencer

Si vous souhaitez réinstaller le système d'exploitation Windows pour corriger un problème avec un nouveau pilote, utilisez tout d'abord la fonction de Restauration des pilotes de périphériques. Si la restauration de pilote de périphérique ne résout pas le problème, utilisez la Restauration du système pour ramener votre système d'exploitation à l'état où il se trouvait avant l'installation du nouveau pilote de périphérique. Voir «Restauration du système» à la page 41.

 **PRÉCAUTION : avant de commencer l'installation, sauvegardez tous les fichiers de données se trouvant sur le disque dur principal. Pour les configurations de disque dur conventionnelles, le disque dur principal correspond au premier disque dur détecté par l'ordinateur.**

Pour réinstaller Windows, vous devez disposer des éléments suivants :

- Support *Dell Operating System*
- Support *Dell Drivers and Utilities*

 **REMARQUE :** Le support *Dell Drivers and Utilities* contient les pilotes installés à la fabrication de l'ordinateur. Utilisez le support Dell Drivers and Utilities pour charger les pilotes requis. Selon la région dans laquelle vous avez commandé votre ordinateur, ou selon que vous avez demandé ou non les supports, les supports *Dell Drivers and Utilities* et *Operating System* peuvent ne pas être livrés avec votre ordinateur.

Réinstallation de Windows

La procédure de réinstallation complète peut prendre 1 à 2 heures. Après réinstallation du système d'exploitation, vous devrez aussi réinstaller les pilotes de périphériques, programme de protection contre les virus et autres logiciels.

 **REMARQUE** : Votre ordinateur peut être équipé ou non d'un lecteur optique. Utilisez un lecteur optique ou un périphérique de stockage externe pour les procédures nécessitant un support.

1. Enregistrez et fermez tous les fichiers et quittez tous les programmes.
2. Insérez le disque *Operating System*.
3. Cliquez sur **Quitter** si le message **Installer Windows** apparaît.
4. Redémarrez l'ordinateur.
5. Lorsque le logo DELL s'affiche, appuyez immédiatement sur la touche <F2>.

 **REMARQUE** : Si vous attendez trop longtemps et que le logo du système d'exploitation apparaît, patientez jusqu'à ce que le bureau de Microsoft® Windows® s'affiche ; éteignez alors votre ordinateur et faites une nouvelle tentative.

 **REMARQUE** : La procédure ci-dessous modifie la séquence d'amorçage pour un seul démarrage. Au démarrage suivant, l'ordinateur traitera l'ordre des périphériques de démarrage comme indiqué dans le programme de configuration du système.

6. Quand la liste des périphériques d'amorçage apparaît, sélectionnez **CD/DVD/CD-RW Drive** et appuyez sur <Entrée>.
7. Appuyez sur une touche pour sélectionner **Boot from CD-ROM**. Suivez les instructions à l'écran pour terminer l'installation.

Obtention d'aide

Pour tout problème avec votre ordinateur, procédez comme suit pour diagnostiquer et dépanner le problème :

1. Voir «Résolution des incidents» en page 29 pour des informations et procédures correspondant au problème rencontré avec votre ordinateur.
2. Voir «Dell Diagnostics» en page 38 pour les procédures d'exécution de Dell Diagnostics.
3. Complétez la «liste de vérification de diagnostics» en page 53.
4. Utilisez la gamme complète de services en ligne de Dell disponibles sur le site de Dell Support (**support.dell.com**) pour obtenir de l'aide sur les procédures d'installation et de dépannage. Voir «Services en ligne» en page 50 pour une liste complète de l'assistance Dell en ligne.

5. Si les étapes précédentes ne vous ont pas permis de résoudre le problème, voir «Avant d'appeler» en page 53 et «Contacter Dell» en page 54.

 **REMARQUE** : Appelez le support Dell à l'aide d'un téléphone situé à proximité de l'ordinateur pour que le technicien puisse vous guider pendant la procédure de dépannage.

 **REMARQUE** : Il se peut que le système de code de service express de Dell ne soit pas disponible dans tous les pays.

Lorsque le système téléphonique automatisé de Dell vous le demande, entrez votre code de service express pour que votre appel soit directement acheminé vers l'équipe de support technique appropriée. Si vous n'avez pas de code de service express, ouvrez le dossier des **Accessoires Dell**, double-cliquez sur l'icône **Code de service express** et suivez les instructions qui s'affichent.

 **REMARQUE** : Certains des services mentionnés ci-dessous ne sont disponibles que dans certains pays. Appelez votre représentant Dell local pour obtenir des informations sur leur disponibilité.

Support technique et service clientèle

Le service de support Dell est disponible pour répondre à vos questions au sujet du matériel Dell. Nos employés de support utilisent des diagnostics sur ordinateur pour fournir rapidement des réponses exactes.

Pour prendre contact avec le service de support technique de Dell, voir «Avant d'appeler» en page 53, puis consultez les coordonnées de contact correspondant à votre région ou visitez support.dell.com.

DellConnect™

DellConnect est un outil d'accès en ligne simple permettant à un technicien d'assistance et de service d'accéder à votre ordinateur par une connexion à haut débit, pour diagnostiquer

votre problème et le réparer sous vos yeux. Pour plus d'informations, consultez www.dell.com/DellConnect.

Services en ligne

Vous pouvez en savoir plus sur les produits et services Dell en consultant les sites suivants :

- www.dell.com
- www.dell.com/ap (pays d'Asie et du Pacifique uniquement)
- www.dell.com/jp (Japon uniquement)
- www.euro.dell.com (Europe uniquement)
- www.dell.com/la (pays d'Amérique Latine et les Caraïbes)
- www.dell.ca (Canada uniquement)

Vous pouvez accéder au support Dell par les sites et adresses e-mail suivants :

Sites web de support Dell

- support.dell.com
- support.jp.dell.com (Japon uniquement)
- support.euro.dell.com (Europe uniquement)

Adresses e-mail de support Dell

- **mobile_support@us.dell.com**
- **support@us.dell.com**
- **la-techsupport@dell.com** (pays d'Amérique Latine et les Caraïbes uniquement)
- **apsupport@dell.com** (région Asie/Pacifique uniquement)

Adresses e-mail marketing et ventes Dell

- **apmarketing@dell.com** (région Asie/Pacifique uniquement)
- **sales_canada@dell.com** (Canada uniquement)

FTP (File Transfert Protocol - protocole de transfert de fichiers) anonyme

- **ftp.dell.com**

Connectez-vous en tant qu'utilisateur : `anonymous` et utilisez votre adresse électronique comme mot de passe.

Service d'état des commandes automatisé

Pour vérifier l'état de vos commandes de produits Dell, vous pouvez visiter le site **support.dell.com**, ou appeler le service d'état des commandes automatisé. Un enregistrement vous demande les informations nécessaires pour repérer votre commande et en faire un rapport. Pour connaître le numéro de téléphone à appeler pour votre région, voir «Contacter Dell» en page 54 pour tout problème sur votre commande.

Si vous avez un problème lié à votre commande, comme des pièces manquantes ou non adaptées, ou une facturation erronée, contactez le Service clientèle de Dell. Gardez votre facture ou votre bordereau de marchandises à portée de main lorsque vous appelez. Pour connaître le numéro de téléphone à appeler pour votre région, voir «Contacter Dell» en page 54.

Informations sur les produits

Si vous avez besoin d'informations sur les autres produits disponibles auprès de Dell ou si vous voulez passer une commande, visitez le site de Dell à l'adresse **www.dell.com**. Pour trouver le numéro de téléphone approprié pour votre pays ou pour parler à un spécialiste des ventes, voir «Contacter Dell» en page 54.

Retour d'articles pour réparation sous garantie ou avoir

Préparez tous les articles à retourner, pour réparation ou avoir, comme indiqué ci-après :

1. Appelez Dell pour obtenir un numéro d'autorisation de renvoi du matériel et écrivez-le lisiblement et bien en vue sur l'extérieur de la boîte.
-  **REMARQUE** : Pour connaître le numéro de téléphone à appeler pour votre région, voir «Contacter Dell» en page 54.
2. Joignez une copie de la facture et une lettre décrivant la raison du renvoi.

3. Joignez une copie de la liste de vérification des diagnostics (voir «Dell Diagnostics» en page 38), indiquant les tests que vous avez effectués et les messages d'erreur générés par Dell Diagnostics (voir «Dell Diagnostics» en page 38).
4. Joignez tous les accessoires qui doivent accompagner le ou les articles renvoyés (câbles d'alimentation, logiciels, guides, etc.) s'il s'agit d'un retour pour avoir.
5. Renvoyez l'équipement dans son emballage d'origine (ou un équivalent).

 **REMARQUE** : Les frais d'expédition sont à votre charge. L'assurance des articles retournés vous incombe également et vous acceptez le risque de leur perte au cours de leur acheminement vers Dell. Les envois en contre-remboursement ne sont pas acceptés.

 **REMARQUE** : Les retours ne comportant pas les éléments décrits ci-dessus seront refusés au quai de réception de Dell et vous seront retournés.

Avant d'appeler

 **REMARQUE** : Ayez votre code de service express à portée de main quand vous appelez. Ce code facilite l'acheminement de votre appel par le système d'assistance téléphonique informatisé de Dell. Vous devrez peut-être fournir votre numéro de service (située à l'arrière ou sur le fond de votre ordinateur).

N'oubliez pas de compléter la liste de vérification des diagnostics suivante. Si possible, allumez votre ordinateur avant de contacter Dell pour obtenir une assistance et appelez d'un téléphone qui se trouve à proximité de votre ordinateur. On peut vous demander de taper certaines commandes au clavier, de donner des informations détaillées sur le fonctionnement de l'ordinateur ou d'essayer d'autres méthodes de dépannage uniquement possibles sur ce dernier. Assurez-vous que la documentation de l'ordinateur est disponible.

Liste de vérification des diagnostics

- Nom :
- Date :
- Adresse :
- Numéro de téléphone :
- Code de maintenance (code à barres à l'arrière ou en bas de l'ordinateur) :
- Code de service express :
- Numéro d'autorisation de retour du matériel (s'il vous a été fourni par le support technique de Dell) :
- Système d'exploitation et version :
- Périphériques :
- Cartes d'extension :
- Etes-vous connecté à un réseau ? Oui/Non
- Réseau, version et carte réseau :
- Programmes et versions :

Obtention d'aide

Consultez la documentation de votre système d'exploitation pour déterminer le contenu des fichiers de démarrage de l'ordinateur. Si l'ordinateur est relié à une imprimante, imprimez chaque fichier. Sinon, notez le contenu de chaque fichier avant d'appeler Dell.

- Message d'erreur, code sonore ou code de diagnostic :
- Description du problème et procédures de dépannage que vous avez réalisées :

Contacteur Dell

Pour les clients aux Etats-Unis, appelez le 800-WWW-DELL (800-999-3355).

 **REMARQUE** : Si vous n'avez pas de connexion Internet active, vous pouvez trouver les informations de contact sur votre confirmation de commande, bordereau d'expédition, facture ou dans le catalogue de produits de Dell.

Dell propose plusieurs options de services et support en ligne et par téléphone. Leur disponibilité dépend du produit et du pays, certains services peuvent ne pas être disponibles dans votre région.

Pour prendre contact avec Dell pour des questions commerciales, de support technique ou de service à la clientèle :

1. Visitez **support.dell.com**.
2. Vérifiez votre pays ou votre région dans le menu déroulant **Choose A Country/Region** (Choisir un pays/région) en bas de la page.
3. Cliquez sur **Contact Us** (Nous contacter) à gauche de la page.
4. Sélectionnez le lien de service ou de support en fonction de vos besoins.
5. Choisissez la méthode qui vous convient le mieux pour prendre contact avec Dell.

Trouver plus d'informations et de ressources

Si vous devez :

réinstaller votre système d'exploitation.

exécuter un programme de diagnostic pour votre ordinateur, réinstaller le logiciel système de l'ordinateur ou mettre à jour des pilotes pour votre ordinateur, et fichiers readme.

en savoir plus sur votre système d'exploitation, gérer des périphériques, RAID, Internet, Bluetooth®, réseau et e-mail.

mettre à jour votre ordinateur avec de la mémoire supplémentaire ou de remplacement, ou ajouter un nouveau disque dur.

réinstaller ou remplacer une pièce usée ou défectueuse.

Voir :

le support Operating System.

le support *Drivers and Utilities*.



REMARQUE : Les dernières mises à jour des pilotes et de la documentation se trouvent sur le site de support Dell™ à l'adresse **support.dell.com**.

le *Guide technique Dell* installé sur votre disque dur.

le *Guide de maintenance* sur le site de support Dell à l'adresse **support.dell.com**.



REMARQUE : Dans certains pays, l'ouverture et le remplacement de pièces de votre ordinateur peut annuler votre garantie. Vérifiez les conditions de garantie et de retour avant d'intervenir à l'intérieur de votre ordinateur.

Trouver plus d'informations et de ressources

Si vous devez :

trouver les informations sur les pratiques sûres pour votre ordinateur.

consulter les informations de garanties, conditions générales (Etats-Unis seulement), instructions de sécurité, informations réglementaires, informations d'ergonomie et le contrat de licence d'utilisateur final.

trouver votre étiquette de service/code de service express—Vous devez utiliser l'étiquette de service pour identifier votre ordinateur sur le site **support.dell.com** ou prendre contact avec le support technique.

Voir :

les documents réglementaires et de sécurité livrés avec votre ordinateur, voir aussi la page de conformité réglementaire à l'adresse **www.dell.com/regulatory_compliance**.

l'arrière ou le dessous de votre ordinateur.

Si vous devez :

trouver des pilotes et les télécharger.

accéder au support technique et à l'aide sur le produit.

vérifier le statut de votre commande pour les achats d'appareils neufs.

trouver des solutions et réponses aux questions courantes.

trouver des informations sur les mises à jour et modifications techniques de dernière minute sur votre ordinateur ou des informations de références techniques avancées pour les techniciens et les utilisateurs expérimentés.

Voir :

le site de support Dell™ à l'adresse **support.dell.com**.

Caractéristiques

Modèle de système

Dell™ Inspiron™ Mini 10

Cette partie donne des informations pouvant être nécessaires pour l'installation, la mise à jour de pilotes et la mise à niveau de votre ordinateur.

 **REMARQUE** : Les offres proposées peuvent dépendre de la région. Pour plus d'informations sur la configuration de votre ordinateur, cliquez sur **Démarrer** → **Aide et support** et sélectionnez l'option qui permet de consulter les informations sur votre ordinateur.

Processeur

Type	Intel® Atom™
Cache L2	512 Mo
Fréquence du bus externe	533-MT/s (133 MHz)

Mémoire

Connecteurs	aucun
Capacités	1 Go et 2 Go
Type de mémoire	DDR2-800 (le bus DDR ne fonctionne qu'avec un débit de données DDR2-533)
Configuration mémoire possible	1 Go, 2 Go

Informations sur l'ordinateur

Jeu de puces du système	Intel LPIA (Low Power Intel Architecture) Poulsbo US15W
Largeur du bus de données	64 bits
Largeur du bus de la mémoire DRAM	bus monocanal 64 bits
Largeur du bus d'adresses du processeur	32 bits
Flash EEPROM	1 Mo
Stockage interne	Disque dur SATA 2,5 pouces, Disque dur SSD 2,5 pouces
tuner TV	module tuner TV interne

Communications

Type de modem	Modem externe USB V.92 56K
Interface modem	USB (Universal Serial Bus)
Carte réseau	LAN Ethernet 10/100 sur la carte système
Sans fil	Technologie sans fil WLAN, WiMax, WWAN/GPS (carte Mini PCI 3G pouvant activer la 3G, le GPS ou les deux), Bluetooth®

Caractéristiques

Vidéo

Contrôleur vidéo	Intel LPIA Poulso
Mémoire vidéo	8 Mo de mémoire système (partagée)
Interface LCD	LVDS

Audio

Type	Audio haute définition 2 canaux avec en option SRS Premium Sound™
Contrôleur audio	ALC269
Conversion stéréo	24 bits (analogique-numérique et numérique-analogique)

Audio

Interface interne	Intel audio haute définition
Interface externe	microphone analogique intégré, haut-parleur analogique intégré
Haut-parleur	deux haut-parleurs 1,0 watt
Amplificateur intégré pour haut-parleurs	1,0 watt par canal
Commandes de volume	contrôlé par logiciel

Connecteurs

Audio	connecteur pour microphone, un connecteur stéréo pour casque/haut-parleurs, microphone numérique avec module caméra (en option)
Carte Mini PCI	deux logements Mini PCI pleine hauteur et un logement Mini PCI demi-hauteur, le logement demi-hauteur assure la prise en charge de l'interface double et les logements pleine hauteur n'assurent que la prise en charge de USB
Carte réseau	Port RJ45
USB	trois connecteurs 4 broches compatibles USB 2.0
Vidéo	connecteur HDMI type A 19 broches

Ecran

Type	WSVGA AG 10,1 pouces HD AG 10,1 pouces
<i>Dimensions :</i>	
Hauteur	WSVGA AG 222,72 mm (8,76 po) HD AG 222,73 mm (8,76 po)
Largeur	WSVGA AG 125,28 mm (4,93 po) HD AG 125,22 mm (4,92 po)
Diagonale	255,52 mm (10,06 po)
Résolution maximale	WSVGA AG 1024 x 600 HD AG 1366 x 768
Fréquence d'affichage	60 Hz
Angle de fonctionnement	0° (fermé) à 135°

Caractéristiques

Ecran

Luminance	180 min WSVGA AG 200 typ. cd/m ² (moyenne 5 points) 230 min HD AG 250 typ. cd/m ² (moyenne 5 points)
-----------	---

Angles de visualisation :

Horizontal	WSVGA AG $\pm 40^\circ$ (CR ≥ 10) typ. HD AG $\pm 60^\circ$ (CR ≥ 10) typ.
Vertical	+10° à +30° (CR ≥ 10) typ. WSVGA AG +50° (CR ≥ 10) typ. HD AG
Taille du pixel	WSVGA AG 0,2175 x 0,2175 mm HD AG 0,16305 x 0,16305 mm

Ecran

Commandes	luminosité réglable par les raccourcis clavier (voir le <i>Guide technique Dell</i> pour plus d'informations).
-----------	--

Clavier

Nombre de touches	82 (Etats-Unis et Canada) ; 83 (Europe) ; 86 (Japon) ; 82 (Corée)
-------------------	---

Caméra

Pixel	1,3 mégapixels
Résolution vidéo	320 x 240 ~ 1280 x 1024 (640 x 480 à 30 fps)
Angle de vue diagonal	66°

Tablette tactile

Résolution de la position X/Y (mode de table graphique)	240 cpi
<i>Dimension :</i>	
Largeur	Zone sensible de 78,5 mm (3,09 po)
Hauteur	rectangle 38 mm (1,49 po)

Adaptateur de CA

Tension d'entrée	100–240 VCA
Courant d'entrée (maximal)	1,0 A
Fréquence d'entrée	50–60 Hz
Puissance	30 W
Courant de sortie	1,58 A (maximum)

Adaptateur de CA

Tension de sortie nominale	19,0 VCC
<i>Dimensions :</i>	
30 W (APD) :	
Hauteur	59,2 mm (2,33 po)
Largeur	34,0 mm (1,34 po)
Profondeur	85,0 mm (3,35 po)
Poids (avec les câbles)	0,15 kg (0,33 lb)
30 W (PI) :	
Hauteur	70,0 mm (2,76 po)
Largeur	36,0 mm (1,42 po)
Profondeur	78,0 mm (3,07 po)
Poids (avec les câbles)	0,156 kg (0,34 lb)

Caractéristiques

Caractéristiques physiques

Hauteur	25,3 mm à 28,0 mm (0,99 po à 1,10 po)
Largeur	261 mm (10,27 po)
Profondeur	182,5 mm (7,18 po)
Poids (avec une batterie à 3 éléments) :	
Configurable jusqu'à moins de	1,30 kg (2,86 lb)

Environnement informatique

Plage de températures :

Fonctionnement	0° à 35 °C (32° à 95 °F)
Stockage	-20° à 65 °C (-4° à 149 °F)

Humidité relative (maximale) :

Fonctionnement	10 % à 90 % (sans condensation)
----------------	------------------------------------

Environnement informatique

Stockage	5 % à 90 % (sans condensation)
----------	-----------------------------------

Vibration maximale (avec un spectre de vibration aléatoire simulant l'environnement utilisateur) :

Fonctionnement	0,66 Geff
En stockage	1,3 Geff

Résistance maximale aux chocs (en fonction – mesurée avec Dell Diagnostics fonctionnant sur le disque dur et une impulsion demi-sinusoïdale de 2 ms ; hors fonction – mesurée avec disque dur en position de rangement des têtes et une impulsion demi-sinusoïdale de 2 ms) :

Fonctionnement	110 Geff
En stockage	160 Geff

Index

A

- achat de produits
 - pour réparation ou avoir **52**
- adaptateur de CA
 - dimension et poids **63**
- adresses e-mail
 - pour le support technique **51**
- adresses e-mail de support **51**
- aide
 - obtention d'aide et support **49**
- appeler Dell **53**

B

- barrettes d'alimentation, utilisation **6**
- bus d'extension **59**

C

- circulation d'air, dégagement **5**
- configuration, avant de commencer **5**
- connexion
 - à l'Internet **10**
- connexion à Internet **10**
- connexion réseau sans fil **29**
- connexions réseau
 - réparation **29**
- contact avec Dell en ligne **54**

D

- débit réseau
 - test **29**
- dégâts, évitement **5**
- DellConnect **50**

Index

Dell Factory Image Restore **41**
Dell Support Center **35**
Dépanneur des conflits matériels **38**
données, sauvegarde **28**

E

économie d'énergie **27**
énergie
 économie d'énergie **27**

F

FAI
 fournisseur d'accès Internet **10**
fonctions du logiciel **26**

G

Guide technologique Dell
 pour plus d'informations **55**

J

jeu de puces **59**

L

liste de vérification des diagnostics **53**

M

mémoire prise en charge **58**
messages système **36**

O

options de réinstallation du système **41**
ordinateur, configuration **5**
ouverture de session FTP, anonyme **51**

P

personnalisation
 vos paramètres d'énergie **27**
pilotes et téléchargements **57**
problèmes d'alimentation, résolution **30**

- problèmes de mémoire
 - résolution **32**
- problèmes logiciels **32**
- problèmes matériels
 - diagnostic **38**
- problèmes, résolution **29**
- processeur **58**
- produits
 - informations et achat **52**

R

- réinstallation de Windows **41**
- réseau filaire
 - câble réseau, branchement **7**
- résolution des problèmes **29**
- ressources, recherche **55**
- restauration d'image d'usine **45**
- restauration du système **41**

- retour sous garantie **52**

S

- sauvegardes
 - création **28**
- service à la clientèle **50**
- site de support Dell **57**
- sites de support
 - mondial **50**
- statut de commande **51**
- support technique **50**

T

- trouver plus d'informations **55**

V

- ventilation, dégagement **5**

W

Windows, réinstallation **41**

Windows Vista®

assistant Compatibilité des programmes **33**

configuration **10**

réinstallation **47**

Windows XP **34**